Strategie ITI Hradecko-pardubické aglomerace

Tomáš Kořínek

RSK Královéhradeckého kraje
27. června 2016

Obsah prezentace

1. Strategie ITI – vyjednané alokace dle OP
2. Stav Strategie ITI
3. Proces schvalování integrovaných projektů ITI pro IROP
4. Náležitosti projektového záměru pro předložení do PS a ŘV
5. Harmonogram výzev ITI HK-Pce
6. Různé

Strategie ITI – vyjednané alokace dle OP

➤ IROP

- SC 1.2: 614,4 mil. Kč
- SC 2.4: 626,3 mil. Kč
- SC 3.1: 654,2 mil. Kč

➤ OP D

- SC 1.4: 125,6 mil. Kč
- SC 2.3: 314,5 mil. Kč

➤ OP PIK

- 460 mil Kč

➤ OP VVV

- SC 1.2: 705,5 mil. Kč

➤ OP ŽP

- SC 1.1: 170 mil. Kč
- SC 1.2: 30 mil. Kč

Celkem: 3,7 mld. Kč

Stav Strategie ITI

Současný stav

- 18.11.2015 – SITI schválena ZmHK
- 19.11.2015 – SITI schválena ZmP
- 17.2.2016 – SITI vložena do monitorovacího systému MS2014+
- 27.4.2016 – SITI prošla úspěšně hodnocením formálních náležitostí a přijatelnosti
- 23.5.2016 – MV IROP schválil specifická kritéria přijatelnosti pro SC 1.2, 2.4 a 3.1
- 3.6. 2016 – dokončeno věcné hodnocení SITI pěti ŘO (MMR-IROP, MŠMT-OP VVV, MPO-OP PIK, MŽP-OP ŽP, MD-OP D) → připomínky čtyř ŘO (MMR, MŠMT, MPO, MŽP) → 8.6. 2016 – jednání „Velké komise“

Další postup

- Úprava SITI (Nositel) → kontrola formálních náležitostí a přijatelností (ORP MMR) → kontrola věcného hodnocení 4 ŘO (MMR, MŠMT, MPO a MŽP) → schválení SITI → vydání pěti akceptačních dopisů (červenec-srpen) → schválení aktualizované verze SITI ŘV ITI a ZmP → možnost vyhlášení výzev → 1.10.2016

Stav Strategie ITI

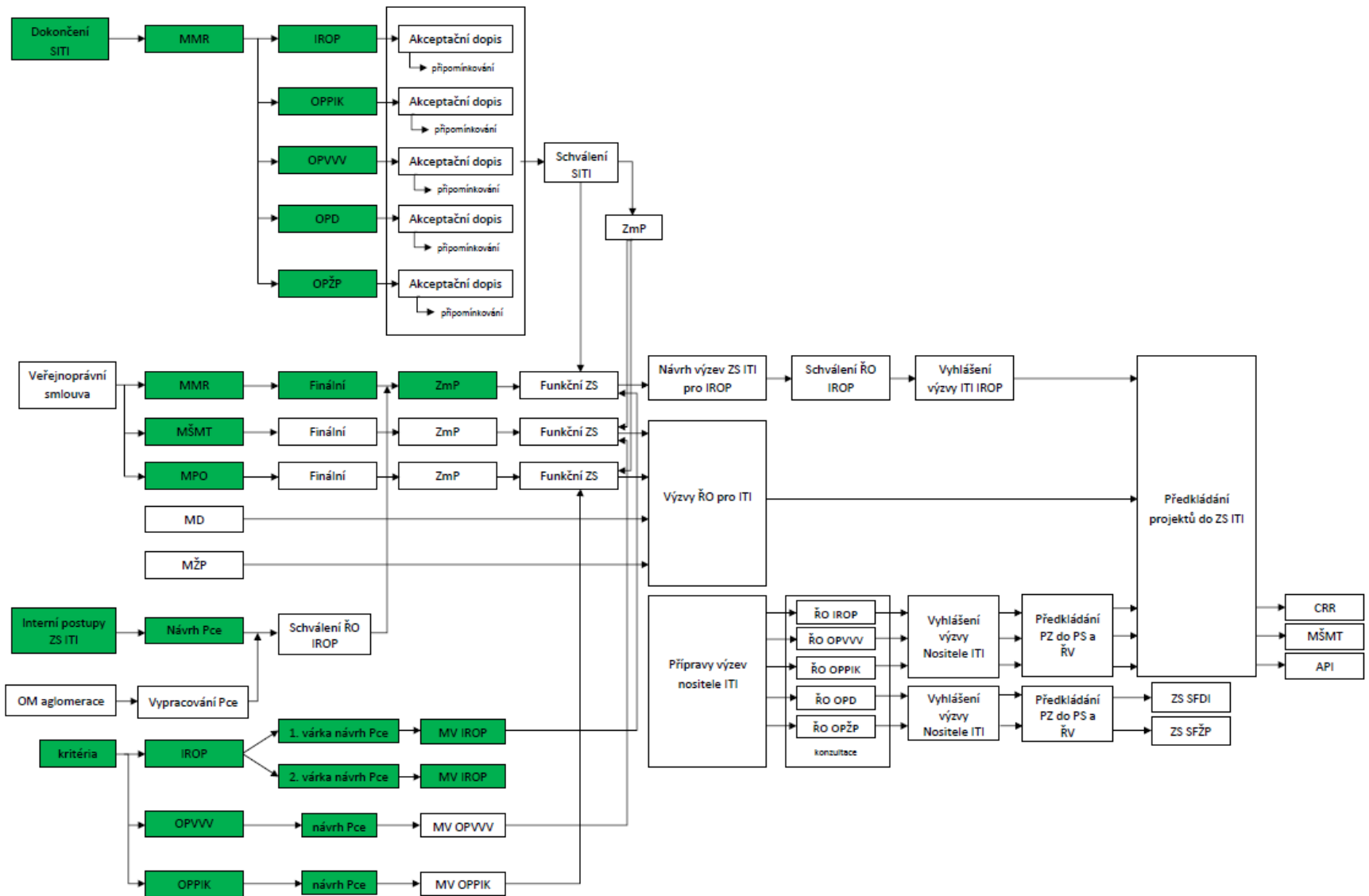

Proces schvalování integrovaných projektů ITI pro IROP

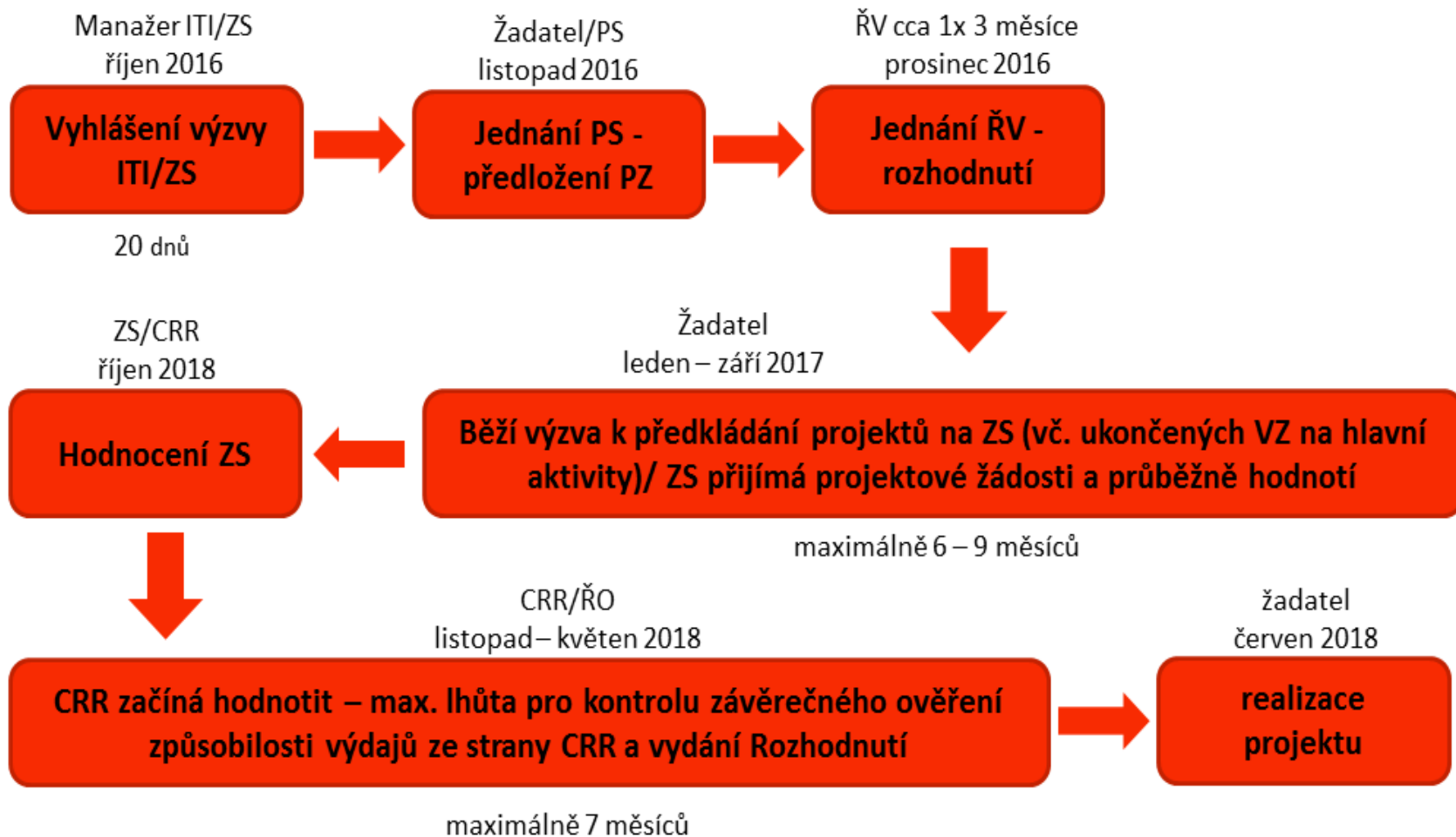

Náležitosti projektového záměru pro předložení do PS a ŘV

1. Název projektu
2. Zařazení do Strategie do úrovně podopatření
3. Popis projektu
4. Popis pozitivního dopadu na vymezené území
5. Finanční plán v jednotlivých letech
6. Celkové výdaje, způsobilé výdaje, nezpůsobilé výdaje, plátcovství DPH
7. Předpokládané datum zahájení a ukončení realizace projektu
8. Identifikace žadatele (vč. zpracovatele zprávy)
9. Role zapojených subjektů
10. Indikátory
11. Způsob zajištění udržitelnosti projektu (v relevantních případech)
12. Datum předložení
13. Operační program, specifický cíl
14. Příprava PD (stavební povolení povinnou přílohou u investic jej vyžadujících)

Harmonogram výzev ITI HK-Pce

Č. Výzva pro IROP	SC	Vyhlášení výzvy	Alokace
1. Ekologická veřejná doprava	1.2	1.10.2016	100 mil.
2. Přestupní uzly	1.2	1.10.2016	50 mil.
3. Paměťové instituce (digitalizace)	3.1	1.11.2016	15 mil.
4. Paměťové instituce (depozitáře)	3.1	1.11.2016	80 mil.
5. Paměťové instituce (NKP)	3.1	1.2.2017	45 mil.
6. Nemotorová doprava	1.2	1.2.2017	55 mil.
7. Dopravní telematika	1.2	1.2.2017	60 mil.
8. Polytechnické vzdělávání (ZŠ)	2.4	1.2.2017	100 mil.
9. Polytechnické vzdělávání (SŠ)	2.4	1.2.2017	100 mil.
		Celkem	605 mil.
Č. Výzva pro OP D	SC	Vyhlášení výzvy	Alokace
1. Výstavba trolejbusových tratí	1.4	1.10.2016	30 mil.

Různé

Události v červnu 2016

- Řídící výbor ITI – 15.6.2016
- PS 1 Atraktivní environmentálně příznivá doprava – 20.6.2016
- PS 3 Vzdělávání a využití památek pro vzdělávání pro rozvoj kreativní průmyslu - 20.6.2016
- Úvodní seminář ITI – 22.6.2016

Nové webové stránky ITI HK-Pce aglomerace

- V současné době ve finální části vývoje
- Spuštění webu: 1. července 2016

Monitoring ITI

- Od 2016 – monitorovací zprávy → čtvrtletní monitorovací období

Primární cíle monitoringu:

- příprava výzev ITI;
- sledování naplňování Strategie ITI (klíčové intervence, indikátory, finanční plány, ...).

Závěr

Odkaz na stávající web ITI Hradecko-pardubické aglomerace:

<http://www.hradeckralove.org/urad/integrované-územní-investice-iti>



Ing. Tomáš Kořínek

Koordinátor hradecké části ITI

Hradecko-pardubické aglomerace

telefon: +420 495 707 588

mobil: +420 734 877 736

e-mail: Tomas.Korinek@mmp.cz